

Café Banner

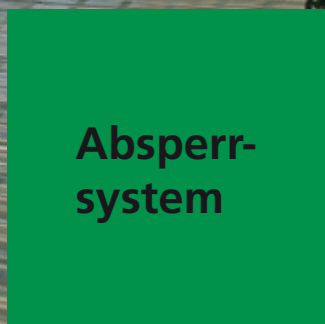

Absperresystem

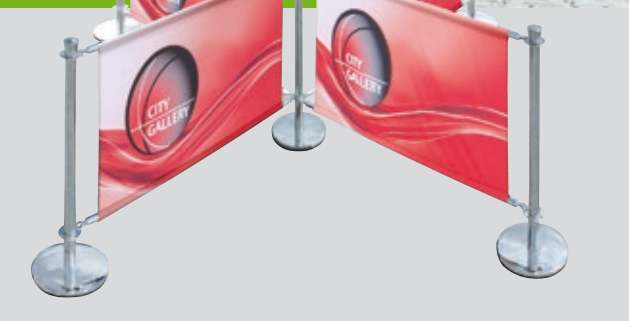

Werbebande

# Personenleitsysteme

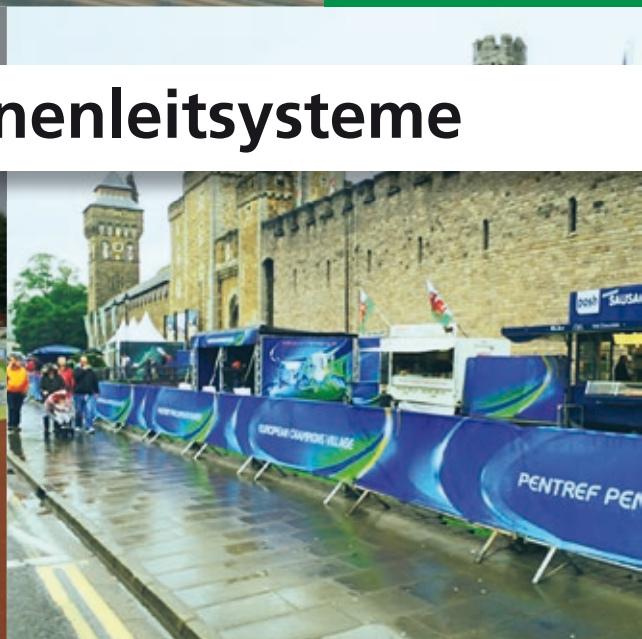

INFORMIEREN  
GESTALTEN  
BESTELLEN

[www.vispronet.de](http://www.vispronet.de)

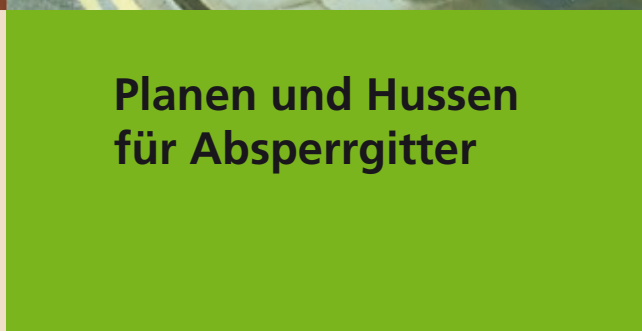

Planen und Hussen  
für Absperrgitter

# Café Banner

Das hochwertige Café Banner aus poliertem Edelstahl ist durch seine stilvolle, elegante Optik hervorragend für den Einsatz in der gehobenen Gastronomie und Hotellerie geeignet.

Für den sicheren Stand des Systems sorgen schwere Metallfüße, welche ebenfalls mit einer langlebigen Edelstahlabdeckung ausgestattet sind.

Das Café Banner ermöglicht vielfältige Varianten zur Leitung von Besucherströmen oder der räumlichen Trennung einzelner Bereiche.

Durch die Verwendung von doppellagigen Druckteilen stehen weitere attraktive Möglichkeiten für flexible und repräsentative Gestaltungen offen. Die brillanten Druckteile werden auf die Querstangen aufgeschoben und sind jederzeit auswechselbar.

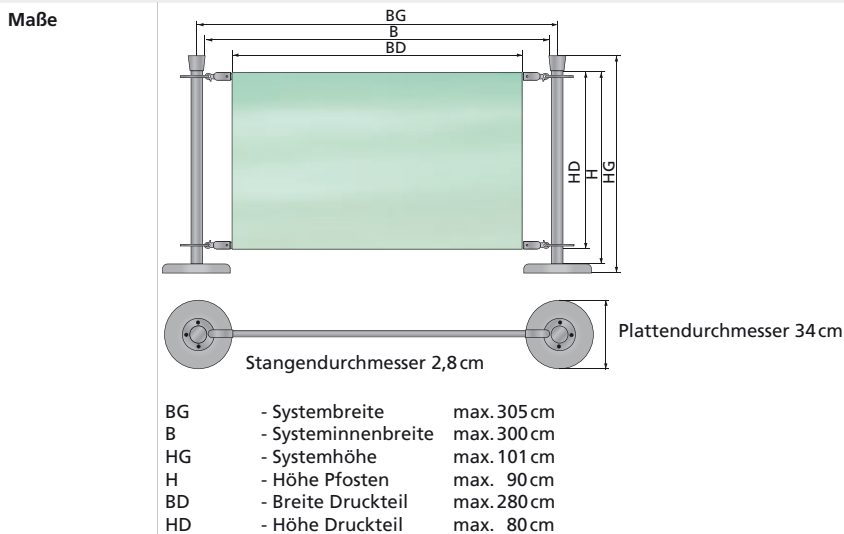

## Vorteile auf einen Blick

- massive, widerstandsfähige Variante
- hochwertige, langlebige Verarbeitung
- garantierte Standsicherheit durch massiven Metallfuß (14 kg)
- System komplett aus Edelstahl gefertigt
- robust und transportabel
- schnelle und einfache Montage
- für Innen- und Außenbereiche geeignet
- mit individuellen, hochwertigen Druckteilen kombinierbar
- einlagige und doppellagige Druckteile möglich

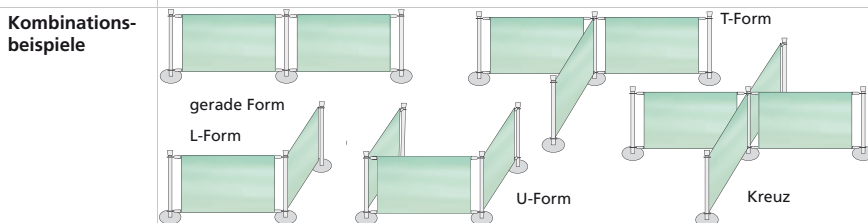

empfohlene Standardgrößen	Feldgröße B x H in cm	Druckteil BD x HD in cm
	150 x 90	130 x 80
individuelle Anpassungen möglich	200 x 90	180 x 80
	250 x 90	230 x 80

empfohlene Materialien Druckteil	einlagig: Multisol® D*, 205 g/m <sup>2</sup> Vinylplane Frontlit B1, 510 g/m <sup>2</sup> Vinylplane Opak B1, 760 g/m <sup>2</sup> (für doppelseitige Bedruckung)
	doppellagig mit Einlage: Multisol® D*, 205 g/m <sup>2</sup> * schwer entflammbar

Bodenhalterung	massive Metallfüße mit Deckel aus hochwertigem Edelstahl Gewicht 14 kg standsicher Einsatz im Innen- und Außenbereich



## Befestigung

Die Querstangen werden mittels Karabinerhaken in den Ringplatten am oberen und unteren Ende des Pfostens fixiert. Dies ermöglicht eine perfekte Präsentation und das schnelle Auswechseln der Werbedrucke.

oben



unten



# Absperrsystem

Das Absperrsystem bietet aufgrund seiner ökonomischen, schlanken Ausführung alle Vorteile mobiler Werbeanlagen. Durch seine einfache, modulare Aufbauweise ist es ideal für den Einsatz bei Sportevents, Messen oder als Besucherleitsystem in öffentlichen Bereichen geeignet.

Das System besteht aus Aluminiumstangen, die mit PVC-Verbindungsstücken zusammengesteckt werden. Dadurch wird eine Kombination der einzelnen Felder zu unterschiedlichsten Formen ermöglicht. Die Bedruckung erfolgt nach Ihren individuellen Vorgaben. Durch die Nutzung mit einlagigen oder doppellagigen Druckteilen ist das Absperrsystem besonders flexibel einsetzbar. Bei feldübergreifender, fortlaufender Anbringung der Druckteile treten die Stangenelemente stärker in den Hintergrund, so werden noch variabelere Gestaltungen möglich.

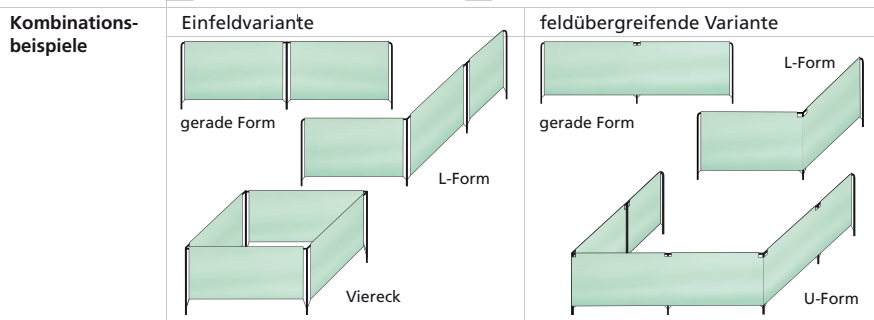
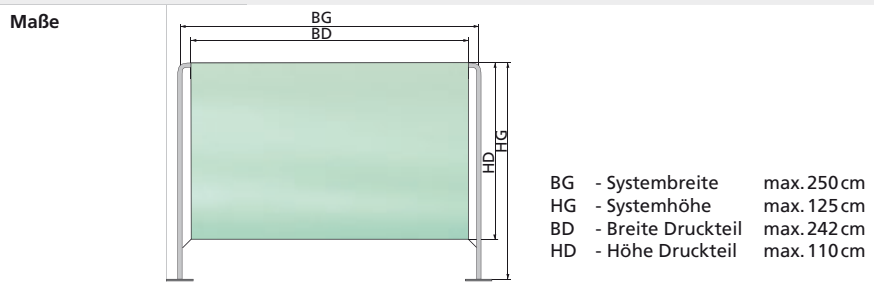

**empfohlene Materialien Druckteil**

Einfeldvariante	feldübergreifende Variante
<ul style="list-style-type: none"> <li>einlagig:                     <ul style="list-style-type: none"> <li>Multisol® L*, 115 g/m<sup>2</sup></li> <li>Multisol® D*, 205 g/m<sup>2</sup></li> <li>Multiflag®*, 110 g/m<sup>2</sup></li> <li>Polyestervlies*, 150 g/m<sup>2</sup></li> <li>Mesh Basic B1/M1, 300 g/m<sup>2</sup></li> </ul> </li> <li>doppellagig mit Einlage:                     <ul style="list-style-type: none"> <li>Multisol® L*, 115 g/m<sup>2</sup></li> <li>Multiflag®*, 110 g/m<sup>2</sup></li> </ul> </li> </ul> * schwer entflammbar	<ul style="list-style-type: none"> <li>Multisol® L*, 115 g/m<sup>2</sup></li> <li>Multisol® D*, 205 g/m<sup>2</sup></li> <li>Multiflag®*, 110 g/m<sup>2</sup></li> <li>Polyestervlies*, 150 g/m<sup>2</sup></li> <li>Mesh Basic B1/M1, 300 g/m<sup>2</sup></li> </ul>

**empfohlene Standardgrößen**

Feldgröße B x H in cm	Druckteil BD x HD in cm
150 x 75	142 x 60
150 x 100	142 x 85
150 x 125	142 x 110
200 x 75	192 x 60
200 x 100	192 x 85
200 x 125	192 x 110
250 x 75	242 x 60
250 x 100	242 x 85
250 x 125	242 x 110

individuelle Anpassungen möglich

**Bodenhalterung**

Bodenplatte 40x40 cm/9,0 kg Stahl, pulverbeschichtet	
Bodenplatte 30x30 cm/4,3 kg Stahl, pulverbeschichtet	
Erdspieß 60 cm/ Ø 12 mm Stahl, verzinkt 1,0 kg	
Betonfuß Ø 45 cm/ 20,0 kg mit Kunststoffhülle, Höhe 7,0 cm	

## Vorteile auf einen Blick

- preiswerte, dezente Variante
- schnelle, modulare Aufbauweise
- mit unterschiedlichen Fußvarianten komplettierbar
- variable Gestaltungen möglich
- für Innen- und Außenbereiche geeignet
- mit individuellen, hochwertigen Druckteilen kombinierbar
- feldübergreifende, fortlaufende Druckteile realisierbar
- einlagige und doppellagige Druckteile möglich



# Werbebande



Die flexible Werbebande ist ein preiswertes, einfaches System für mobile Marketingaktionen und die Leitung von Besucherströmen.

Das System besteht aus leichten, nicht rostenden Aluminiumrohren. Mit Hilfe von T-Verbindern ist die Werbebande beliebig in der Breite erweiterbar. Das individuelle Druckteil wird einfach über das System gezogen und kann mit wenigen Handgriffen ausgetauscht werden. Werbebanden können wahlweise mit offener oder geschlossener Konfektion realisiert werden.



## Vorteile auf einen Blick

- preiswertes Werbeprisma
- für Innen- und Außenbereich geeignet
- leichtes, nicht rostendes Aluminiumstecksystem
- schneller und einfacher Aufbau
- mit individuellen, hochwertigen Druckteilen ausgestattet
- Druckteil einfach austauschbar
- mittels Verbindern ist jede Breite realisierbar
- offene und geschlossene Konfektion möglich

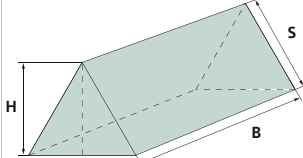
<b>Werbebande</b>	geschlossene Variante 	offene Variante 																														
<b>Materialien Druckteil</b>	Multisol® L*, 115g/m <sup>2</sup> * schwer entflammbar	Multisol® L*, 115g/m <sup>2</sup> Polyestervlies*, 150g/m <sup>2</sup>																														
<b>empfohlene Standardgrößen</b>	 <p>S - Seitenlänge B - Systembreite am Stück (ohne Verbinder): max. 250cm, mit T-Verbinder: variable Länge möglich H - Höhe</p> <table border="1"> <thead> <tr> <th>Seitenlänge</th> <th>Breite</th> <th>Höhe</th> <th>Seitenlänge</th> <th>Breite</th> <th>Höhe</th> </tr> </thead> <tbody> <tr> <td>58 cm</td> <td>150 cm</td> <td>50 cm</td> <td>58 cm</td> <td>150 cm</td> <td>50 cm</td> </tr> <tr> <td>58 cm</td> <td>250 cm</td> <td>50 cm</td> <td>58 cm</td> <td>250 cm</td> <td>50 cm</td> </tr> <tr> <td>92 cm</td> <td>150 cm</td> <td>80 cm</td> <td>92 cm</td> <td>150 cm</td> <td>80 cm</td> </tr> <tr> <td>92 cm</td> <td>250 cm</td> <td>80 cm</td> <td>92 cm</td> <td>250 cm</td> <td>80 cm</td> </tr> </tbody> </table>		Seitenlänge	Breite	Höhe	Seitenlänge	Breite	Höhe	58 cm	150 cm	50 cm	58 cm	150 cm	50 cm	58 cm	250 cm	50 cm	58 cm	250 cm	50 cm	92 cm	150 cm	80 cm	92 cm	150 cm	80 cm	92 cm	250 cm	80 cm	92 cm	250 cm	80 cm
Seitenlänge	Breite	Höhe	Seitenlänge	Breite	Höhe																											
58 cm	150 cm	50 cm	58 cm	150 cm	50 cm																											
58 cm	250 cm	50 cm	58 cm	250 cm	50 cm																											
92 cm	150 cm	80 cm	92 cm	150 cm	80 cm																											
92 cm	250 cm	80 cm	92 cm	250 cm	80 cm																											

<b>Zubehör</b>	Erdhaken zur Verankerung im Außenbereich Stahl, pulverbeschichtet, Länge 16 cm	
	wasserbefüllbares Gewicht zur Beschwerung Kunststoff, Füllmenge ca. 10 l, Ø außen 53 cm	

# Planen und Hussen für Absperrgitter

Bei vielen Veranstaltungen und Events werden Absperrgitter zur Leitung von Besuchern oder als Sicherheitsabsperzung eingesetzt. Planen und Hussen, bedruckt mit Logos, Werbebotschaften oder Bildern, sind wirkungsvolle Werbeflächen für Veranstalter, Sponsoren oder Unternehmen.

Die praktischen Planen und Hussen sind in 3 Standardgrößen erhältlich, die speziell auf die gängigsten Absperrgitter (Mannheimer-/Mannesmanngitter) abgestimmt sind. Durch die praktischen Ösen lassen sich Hussen und Werbeplanen schnell und einfach mit Kabelbindern, Spanngummis oder Kordeln am Gitter befestigen.



	Planen für Absperrgitter	geeignet für Absperrgitter (Größe)	Hussen für Absperrgitter	geeignet für Absperrgitter (Größe)
<b>Größen (B x H)</b>	183 x 75 cm	200 x 110 cm	200 x 82 cm	200 x 110 cm
	213 x 75 cm	230 x 110 cm	230 x 82 cm	230 x 110 cm
	233 x 75 cm	250 x 110 cm	250 x 82 cm	250 x 110 cm
<b>Material</b>	<ul style="list-style-type: none"> <li>· Vinylplane Frontlit B1, 510g/m<sup>2</sup></li> <li>· Mesh Basic B1/M1, 300g/m<sup>2</sup></li> <li>· Mesh Premium B1/M1, 350g/m<sup>2</sup></li> </ul>		<ul style="list-style-type: none"> <li>· Varioflag®A*, 110g/m<sup>2</sup></li> <li>· Polyestervlies*, 150g/m<sup>2</sup></li> <li>· Multiflag®*, 110g/m<sup>2</sup></li> </ul>	
<b>Zubehör</b>	Kabelbinder, Spanngummis, Spanngummis mit Knebel und/oder Haken			

Alle Maße sind Circa-Angaben. Da wir ständig an der Weiterentwicklung unserer Produkte arbeiten, müssen wir uns technische Änderungen sowie Toleranzen vorbehalten.

Befestigung von Planen und Hussen am Absperrgitter



\* schwer entflammbar